



GENIUS



Manual de Instalación & Uso

ÍNDICE

1. ENTREGA	4
1.1 CONTENIDO DE LA ENTREGA.....	4
1.2 ACCESORIOS OPCIONALES GENIUS	5
2. APLICACIÓN	6
3. MODELO	7
3.1 ESPECIFICACIONES TÉCNICAS.....	7
3.2 DESPIECE DE LA UNIDAD	8
3.3 DIMENSIONES Y POSICIONAMIENTO	9
4. FUNCIONAMIENTO	10
4.1 DESCRIPCIÓN.....	10
4.2 CONDICIONES DEL BY-PASS.....	10
5. INSTALACIÓN	11
5.1 GENERALIDADES.....	11
5.2 DISTANCIAS MÍNIMAS DE INSTALACIÓN.....	11
5.3 REDUCTORES DE CAUDAL.....	12
5.4 MONTAJE DEL GENIUS	13
5.5 MONTAJE EN TECHO.....	14
5.6 MONTAJE EN PARED	15
6. CONEXIÓN DE LA EVACUACIÓN DE CONDENSADOS	16
7. CONEXIÓN ELÉCTRICA GENIUS	17
7.1 CONEXIÓN A LA RED DE ALMACENAMIENTO	17
7.2 INSTALACIÓN DEL MANDO DE CONTROL	18
8. PUESTA EN MARCHA	20
9. CALIDAD DEL AIRE - SONDAS	24
10. MANTENIMIENTO	25
10.1 MANTENIMIENTO DEL INTERCAMBIADOR (PARA EL INSTALADOR).....	26
11. VISTA DEL DESPIECE	27
12. CERTIFICADO DE GARANTÍA	28

1. ENTREGA

1.1 CONTENIDO DE LA ENTREGA

El contenido de la entrega de la Unidad GENIUS EKKOAIR BY JEREMIAS se compone de los siguientes elementos:

1. Unidad Recuperador de calor GENIUS.
2. Mando multifunción.
3. Cuatro unidades esquina conexión 1xØ160.
4. Dos unidades esquina conexión 6xØ75.
5. Reductor de caudal EkkoFlex Ø75 (Bolsa 10 uds).
6. Manual de instalación.
7. Etiqueta Ecodesign.
8. Declaración de conformidad.
9. Conducto de desagüe.

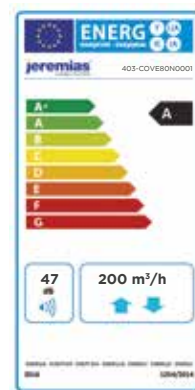

1.2 ACCESORIOS OPCIONALES GENIUS

ACCESORIOS		
Descripción	Imagen	Código
Soportes para Recuperador Genius/Logic		403-COVE100N0003
Filtro M5 para Genius/Logic (Coarse 90% ISO 16890)		403-COVE100N0004
Pre-calentador Ø160 para Genius/Logic		403-COVE100N0005
Post-calentador Ø160 para Genius/Logic		403-COVE100N0006
Intercambiador entálpico para Genius/Logic		403-COVE100N0007
Módulo wifi		403-COVE100N0011
Modulo Modbus		403-COVE100N0012
Sensor externo de CO ₂		403-COVE100N0013
Sensor externo de Humedad Relativa HR		403-COVE100N0014
Sifón válvula condensados		403-COVE103N0001
Módulo de conexión de hasta 8 sensores		403-COVE100N0016

2. APLICACIÓN

El modelo GENIUS EKKOAIR by Jeremias, es una unidad individual de ventilación mecánica controlada con recuperación de calor con eficacia testada de hasta un 92%. La unidad tiene una capacidad de ventilación máxima de 150m³/h o 200m³/h con motores de bajo consumo.

Características:

- 4 modelos en un solo recuperador:
- Multicaudal: Selección de caudal (150 o 200 m³/h) mediante selector.
- Multiposición: Orientación (izquierda o derecha) mediante selector.
- Posibilidad de conexión de hasta 12 conductos semirrígidos Ekkoflex Ø75mm. Con estanqueidad garantizada
- Mando multifunción alámbrico incluido con hasta 8 velocidades diferentes.
- Protección antihielo por balanceo de caudales.
- Bypass 100% AUTOMÁTICO.
- Motores EC de caudal constante.
- Hasta un 92% de eficiencia testada.
- Bajo perfil: 210 mm de altura.
- Amplia gama de filtros (de fábrica M5).
- Posibilidad de conexión a MoodBus.
- Bajo nivel sonoro
- Cero vibraciones gracias a su ligereza y diseño de materiales.
- Posibilidad de conexión a aplicación WEB.
- Posibilidad de conexión a Sensor de CO₂.
- Posibilidad de conexión a Sensor de Humedad.
- Posibilidad de conexión a Sensor de CO₂ y de Humedad.
- Posibilidad de resistencias pre/post calentamiento.
- Posibilidad de intercambiador entálpico.

3. MODELO

3.1 ESPECIFICACIONES TÉCNICAS

Especificaciones técnicas GENIUS 150 m³/h y 200 m³/h

150 m ³ /h			200 m ³ /h		
Parametros	Unidades	Valores	Parametros	Unidades	Valores
Caudal	m ³ /h	150 (200 Pa)	Caudal	m ³ /h	200 (200 Pa)
Sfp (70% Qvd)	W/m ³ /h	0,29	Sfp (70% Qvd)	W/m ³ /h	0,29
Presión acústica LPa-1m	dB	42	Presión acústica LPa-1m	dB	45
Diámetro bocas	mm	2xØ130/Ø160 + 2x6Ø75	Diámetro bocas	mm	2xØ130/Ø160 + 2x6Ø75
Control		8 VELOCIDADES	Control		8 VELOCIDADES
Instalación		Falso techo, pared	Instalación		Falso techo, pared
IP		IP 30	IP		IP 30
Tipo de filtro		M5 Coarse 90% ISO 16890	Tipo de filtro		M5 Coarse 90% ISO 16890
Peso	kg	20	Peso	kg	20
Dimensiones	mm	970x600x210	Dimensiones	mm	970x600x210
Mando multifunción (200 Pa)		1 2 3 4 5 6 7 8	Mando multifunción (200 Pa)		1 2 3 4 5 6 7 8
	m ³ /h	25 50 70 85 100 120 135 150		m ³ /h	25 50 75 95 120 145 180 200
Cuerpo + carcasa		EPP + Chapa metálica	Cuerpo + carcasa		EPP + Chapa metálica

3.2 DESPIECE DE LA UNIDAD

GENIUS

1	FILTROS DE ALTAS PRESTACIONES
2	MOTORES DE BAJO CONSUMO
3	SONDAS DE TEMPERATURA
4	INTERCAMBIADOR DE ALTO RENDIMIENTO
5	DESAGÜES DE CONDENSADOS
6	CONEXIONES ELÉCTRICAS

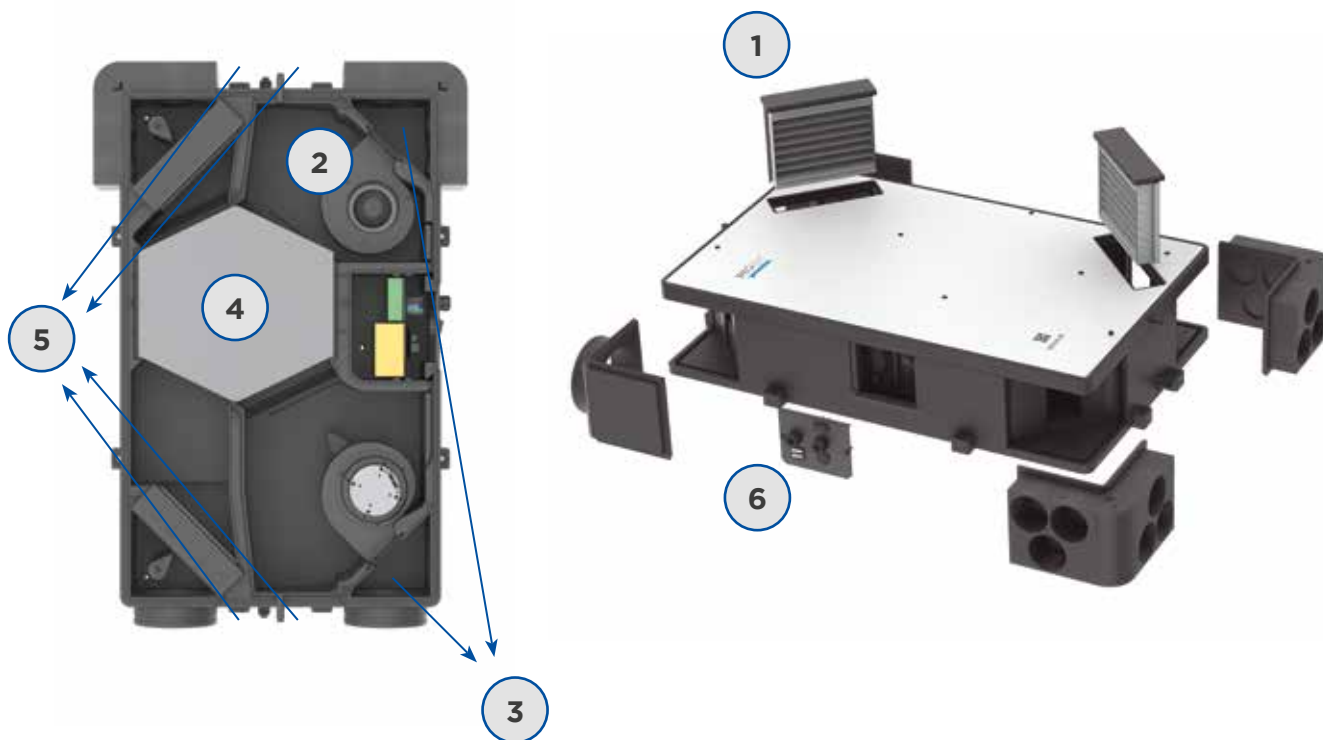

3.3 DIMENSIONES Y POSICIONAMIENTO

Dimensiones

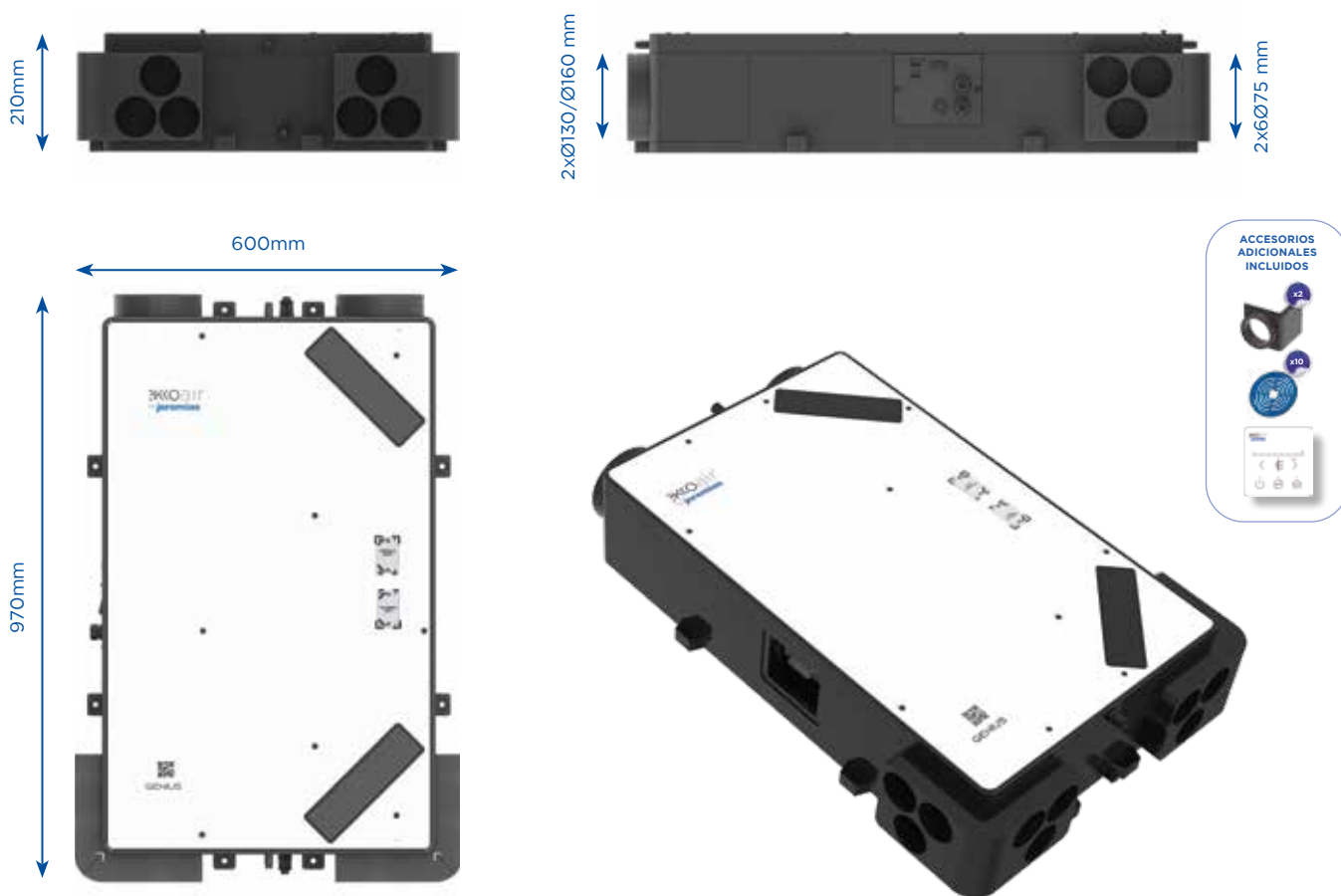

Posicionamiento

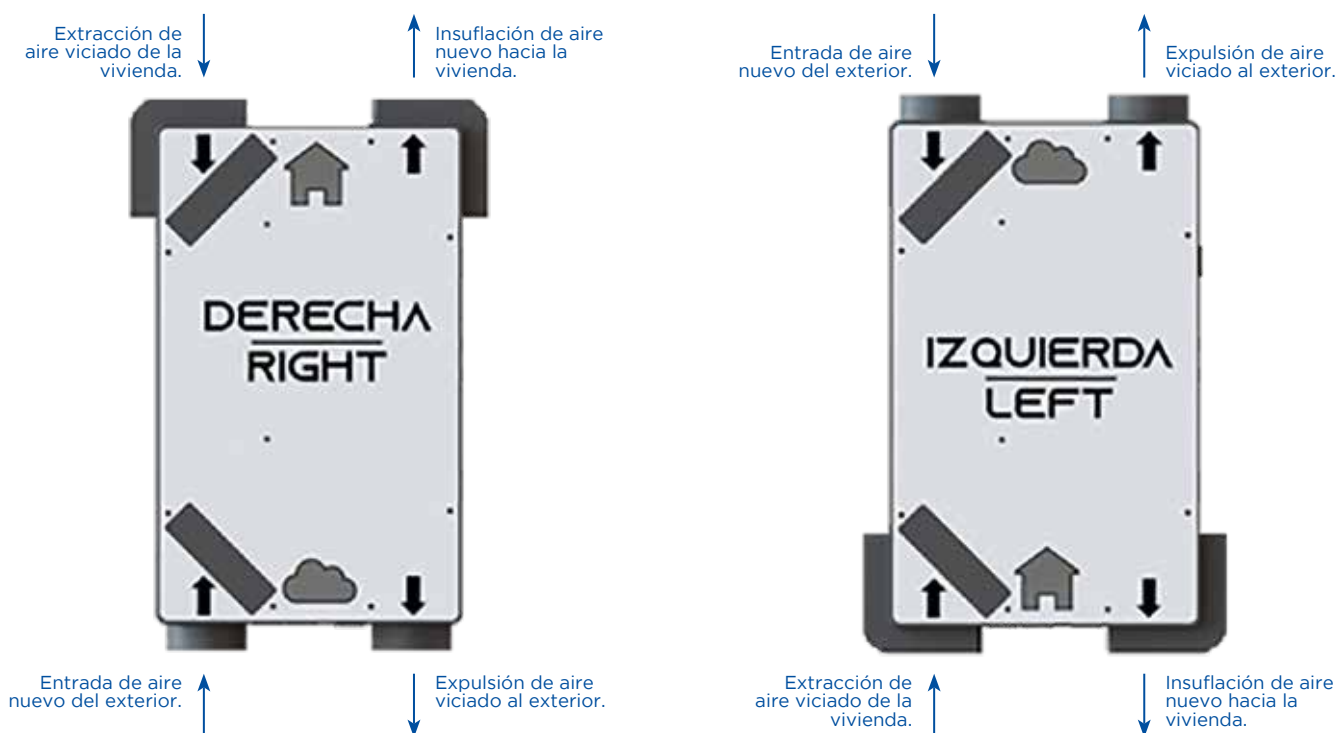

4. FUNCIONAMIENTO

4.1 DESCRIPCIÓN

La Unidad se entrega lista para conectarse a la fuente de alimentación y funciona de manera completamente automática. El aire viciado extraído del interior transfiere su energía térmica (calor o frío) al aire que proviene del exterior. Como resultado se obtiene un ahorro de energía en los sistemas de climatización, ya que la temperatura del aire limpio se impulsa a la vivienda está atenuada en función de las necesidades (más fresco en verano y más cálido en invierno).

Utilizando el mando de control proporcionado, se puede seleccionar entre 8 niveles de velocidad de ventilación. La cantidad de aire se ajusta mediante la posición de regulación. La regulación por volumen constante permite que el caudal de aire de los ventiladores de extracción e insuflación se controle de manera independiente a la presión en el conducto.

4.2 CONDICIONES DEL BY-PASS

El By-Pass incorporado de fábrica permite la introducción directa de aire fresco del exterior sin que pase a través del intercambiador. Esto aprovecha la temperatura de confort presente en el entorno exterior en momentos específicos, como las noches de verano, cuando es deseable permitir la entrada de aire fresco para enfriar el interior de la vivienda (conocido como "freecooling"). El By-Pass se activa de manera automática cuando se cumplen ciertas condiciones, que se detallan en la siguiente tabla relacionada con los valores del By-Pass.

Condiciones del By-Pass	
By-Pass activado	<ul style="list-style-type: none"> • Se deben cumplir las siguientes 3 condiciones: • Que la temperatura exterior sea superior a 17°C. • Que la temperatura exterior sea más baja que la temperatura del aire extraído de la vivienda. • Que la temperatura interior sea mayor a 24°C.
By-Pass desactivado	<ul style="list-style-type: none"> • Cuando no se cumpla alguna de las situaciones anteriores el By-Pass permanecerá desactivado.



Nuestro sistema de by-pass automático funciona siempre buscando el confort de temperatura dentro de la vivienda ya sea en verano o en invierno .



RECUPERACIÓN DE CALOR
GENIUS EN INVIERNO

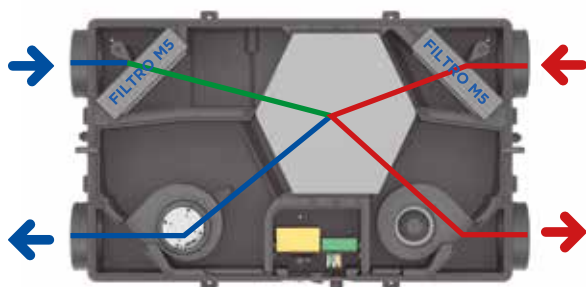

BY-PASS AUTOMÁTICO ACTIVADO
PARA REFRESCAR LA VIVIENDA EN
LAS NOCHES DE VERANO

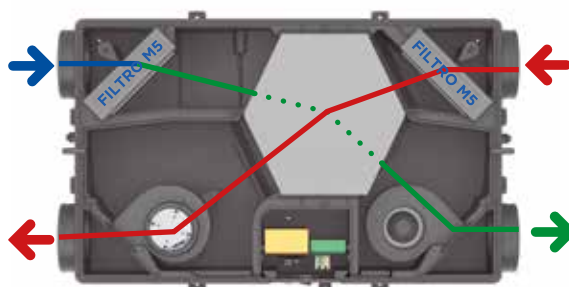

La temperatura del aire que proviene del exterior puede estar comprendida entre -20°C y +50°C, si ésta es inferior a -20°C la unidad puede apagarse automáticamente para protegerla de posibles daños.

5. INSTALACIÓN

5.1 GENERALIDADES

La instalación debe llevarse a cabo de acuerdo con las siguientes pautas y normativas:

1. Requisitos de calidad de ventilación en las habitaciones según las directrices del Código Técnico de la Edificación (CTE), específicamente en la sección HS3 del Reglamento de Instalaciones Térmicas en los Edificios (RITE) de 2007.
2. Requisitos de calidad para una ventilación equilibrada en las viviendas según la sección HS3 del CTE.
3. Directrices para la ventilación en las habitaciones y viviendas, conforme a lo establecido en la sección HS3 del CTE.
4. Cumplimiento de las normativas de seguridad para instalaciones eléctricas de baja tensión.
5. Observación de las pautas para la conexión de sistemas de evacuación de aguas residuales a las redes de alcantarillado en las habitaciones y viviendas.
6. Posibles directrices adicionales emitidas por las empresas locales de distribución de energía.
7. Siempre se realizará el conexionado eléctrico con corriente eléctrica final, nunca con corriente eléctrica de obra.
8. Normativas específicas para la instalación de la Unidad GENIUS.

5.2 DISTANCIAS MÍNIMAS DE INSTALACIÓN

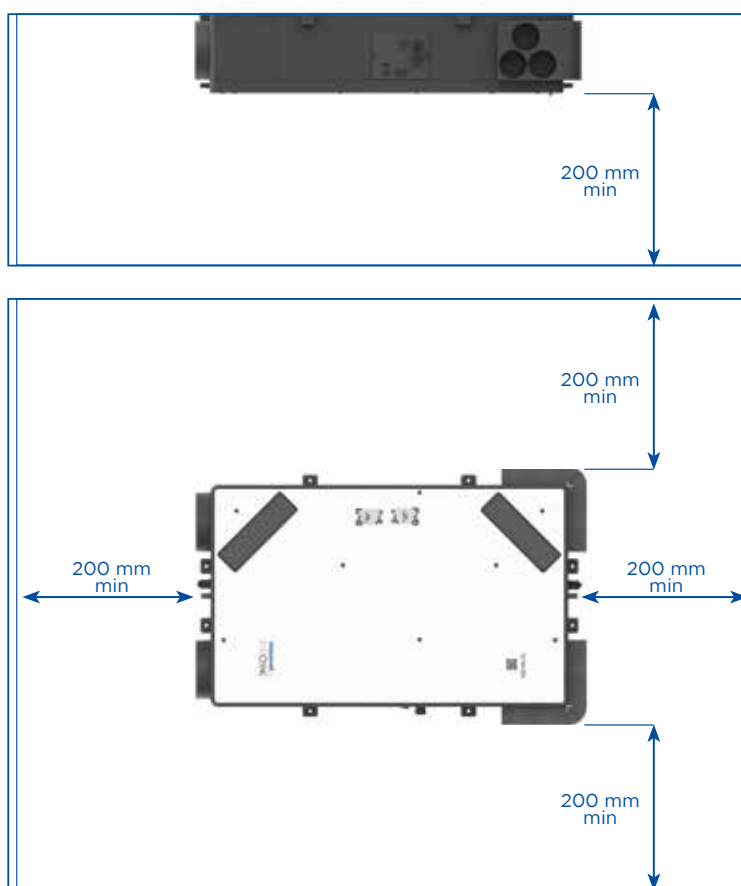

5.3 REDUCTORES DE CAUDAL

Los reductores de caudal se utilizan para ajustar el volumen de aire según las necesidades de cada instalación. Para lograr esto, simplemente se deben retirar las anillas no requeridas según el caso. Estas anillas se suministran junto con el recuperador en una bolsa dentro de la unidad, y en cada juego se incluyen un total de 10 unidades.

El número de anillas se puede colocar desde la página web de Jeremias a través de una herramienta de cálculo, en función del caudal y los “m” de conducto.

El proceso de montaje de los reductores es un simple proceso que consta de dos pasos:

- 1 Retirar las anillas según las necesidades y colocar el Ekkoflex en el aparato.
- 2 Colocar los reductores en el Ekkoflex siempre en la parte que conecta con el recuperador

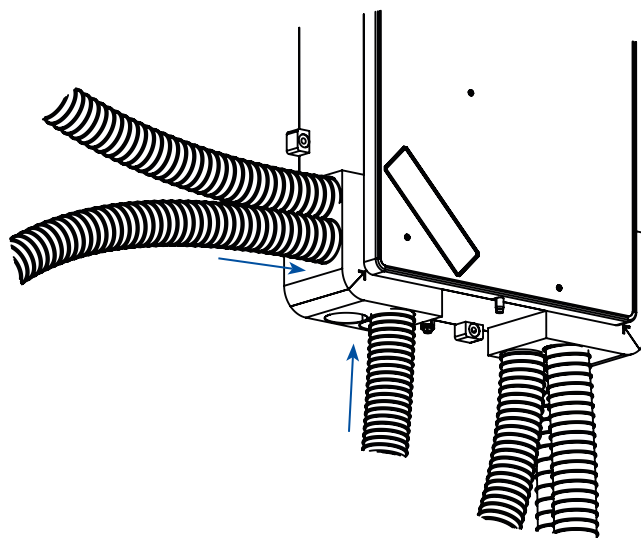
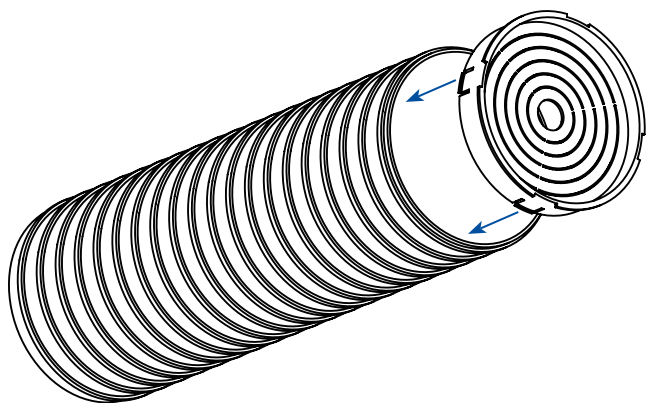

5.4 MONTAJE DEL GENIUS

La instalación y conexión solo puede ser realizada por una persona capacitada, con la debida autorización para la conexión de equipos eléctricos y que disponga de las herramientas y recursos adecuados. Durante la instalación deben todas las instrucciones y recomendaciones contenidas en el manual.

Se debe comprobar que en el punto de instalación de la unidad no haya líneas eléctricas o de otro tipo (por ejemplo, gas, agua, etc.) que puedan dañarse durante la instalación.

Se debe asegurar de que la instalación de la unidad, incluidas las aberturas en la pared, muro (en función de la posición de instalación elegida) para el paso de la tubería de conexión, no pone en peligro la estática del edificio y cumple todos los requisitos legislativos en materia de seguridad.

Si no se respetan las distancias especificadas, es posible que la unidad no funcione correctamente y que se dañe el ventilador, aumente el ruido o se impida el acceso del servicio técnico a la unidad.

Solo serán válidas las posiciones que mostramos en el manual cualquier otra forma está prohibida.

La unidad siempre tiene que ser accesible desde la parte frontal (lado de la tapa) para acceder a los filtros y realizar el mantenimiento. Si la unidad se coloca debajo de una pared o techo, la pared o el techo deben estar provistos de un orificio de inspección para acceder a la unidad de las medidas suficientes para que el técnico pueda acceder con facilidad, incluso para desmontar y montar de nuevo la unidad de recuperador.

La pared o el techo a los que se ancle la unidad deben ser siempre suficientemente resistentes y cohesivos.

Si es necesario se deben poner en contacto con un especialista en material-ingeniero de estructuras.

5.5 MONTAJE EN TECHO

- 1 La caja del GENIUS trae consigo una plantilla para facilitar la instalación del aparato al techo o a la pared.



- 2 Utilizar la plantilla de instalación para posicionarla en la pared o techo y poder marcar con facilidad los orificios del aparato.

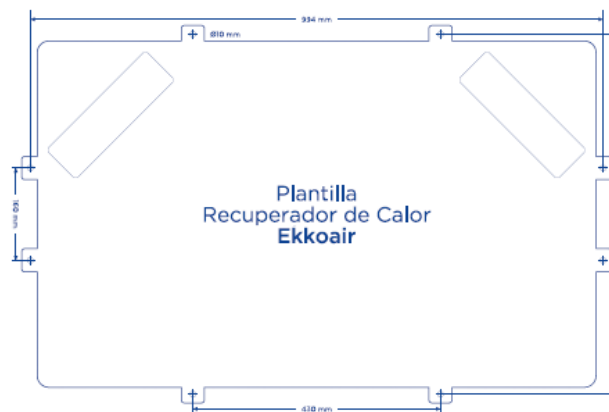

- 3 Perforar la superficie marcada y atornillar.

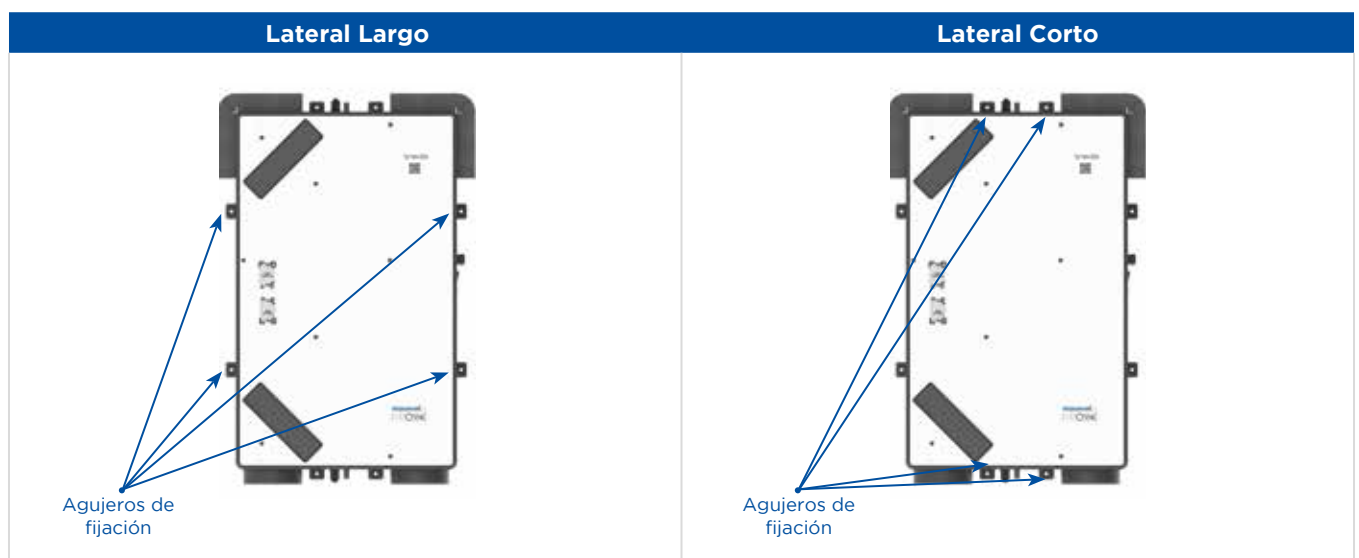

5.6 MONTAJE EN PARED

En el caso de que queramos instalar el GENIUS en vertical en la pared tendremos dos posiciones de montaje.

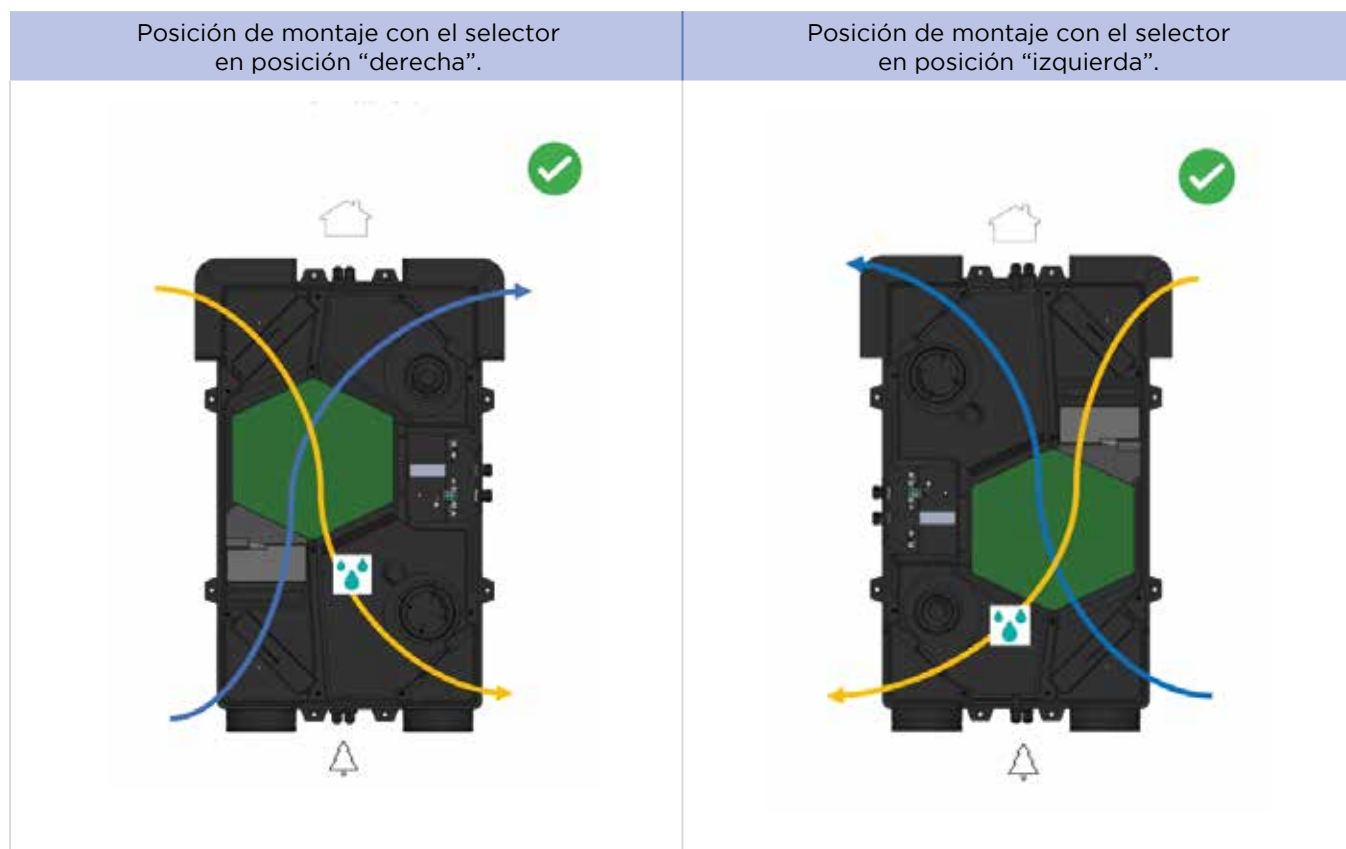

6. CONEXIÓN DE LA EVACUACIÓN DE CONDENSADOS

Si estás realizando una instalación en el techo, es importante colocar el sifón de condensados en el desagüe que se encuentra en el lado de los conductos que se conectan al exterior. El otro desagüe debe ser sellado con el tapón correspondiente.

En el caso de instalación en muro: instalar el sifón de condensados en el desagüe inferior del equipo. El otro desagüe debe taparse con el tapón.

Como instalar la unidad de desagüe con sifón

Tenemos disponible un sifón como accesorio adicional, el cual se instala de manera sencilla gracias a sus diversos adaptadores, permitiendo su ajuste a diferentes tipos de tubos.



A) Corte el borde de la salida de condensación y elimine las rebabas.



B) Conecte una de las salidas del tubo suministrado a la salida de condensados y el otro extremo al sifón, de manera que el sifón quede lo mas vertical posible.



Como instalar la unidad de desagüe sin sifón

A) Corte el borde de la salida de condensación y elimine las rebabas.



B) Crear un sifón fijando la manguera y las bridas de sujeción.



C) Elegir la posición correcta del sifón para la conexión a la bajante.



D) Llene el sifón con agua, conecte la manguera a la salida de la unidad y asegúrela con una correa.

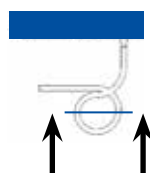

E) Conectar el sifón a la red de bajantes.



7. CONEXIÓN ELÉCTRICA GENIUS

7.1 CONEXIÓN A LA RED DE ALMACENAMIENTO

La instalación eléctrica debe cumplir con todas las normativas pertinentes de manera adecuada.

Antes de iniciar cualquier trabajo de instalación asegúrese de que la caja de cableado o la toma de corriente que desea utilizar para conectar el aparato está equipada con un cable o clavija de protección (Tierra).

Si utiliza una caja de cableado para conectar eléctricamente la unidad, debe desconectar la alimentación y asegurar la fuente de alimentación para que no se encienda accidentalmente.

El panel del GENIUS incluye dos selectores y un interruptor con diferentes funciones para poder elegir la opción que más se ajuste a las necesidades del usuario.

- Interruptor de encendido/apagado.
- Selector para la elección de Izq o Drch en el que va a ser utilizado el GENIUS.
- Selector de caudal para elegir entre dos posiciones 150 m³/h o 200 m³/h.
- Cable de alimentación 220V de 1 metro de longitud.

Los dos prensaestopas situados en el panel permiten pasar los cables de los diferentes sensores y de la alimentación con comodidad y asegurando la estanqueidad del aparato.

El recuperador de calor GENIUS también dispone de 2 conexiones externas, que trabajan del siguiente modo:

EXT1: Conectada a la luz del baño mediante un relé, incrementa el caudal de extracción al máximo, hasta 1 minuto posterior al apagado de la misma.

ETX2: Conectada a la campana extractora mediante un relé inductivo, incrementa el caudal de impulsión al máximo cuando este entre en funcionamiento, hasta 1 minuto posterior al apagado de la misma.

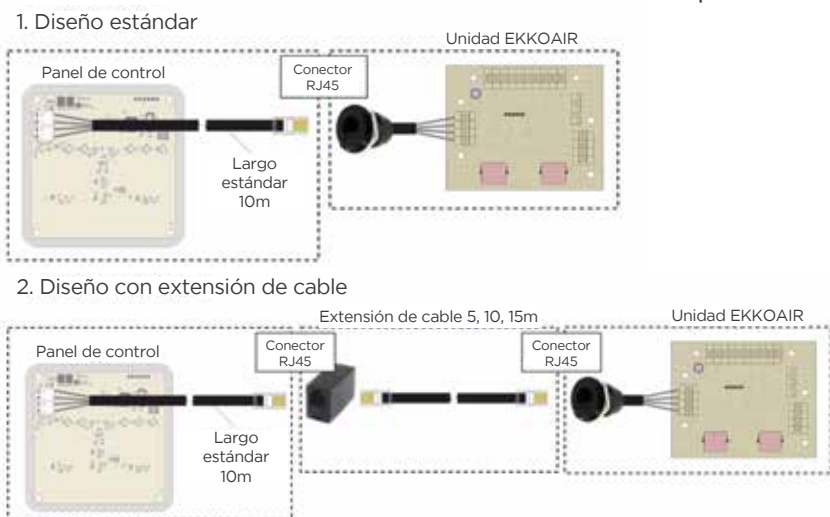

Sector Multiposición

- Izquierda
- derecha

Sector Multicanal

- 200
- 150



7.2 INSTALACIÓN DEL MANDO DE CONTROL

- **Instalación oculta de cables en la pared**

Los cables de conexión entre la unidad y el controlador deben formar parte de la preparación de la construcción, colocarse bajo el enlucido y terminarse en una caja empotrada. Un extremo termina en el lugar de instalación de la unidad, el otro en el lugar del controlador en la caja empotrada.

- **Cables necesarios para la instalación**

Cable UTP de 8 hilos sin terminales (Incluido en el paquete). La longitud del cable de conexión es de 10 m.

A) Dimensiones del controlador

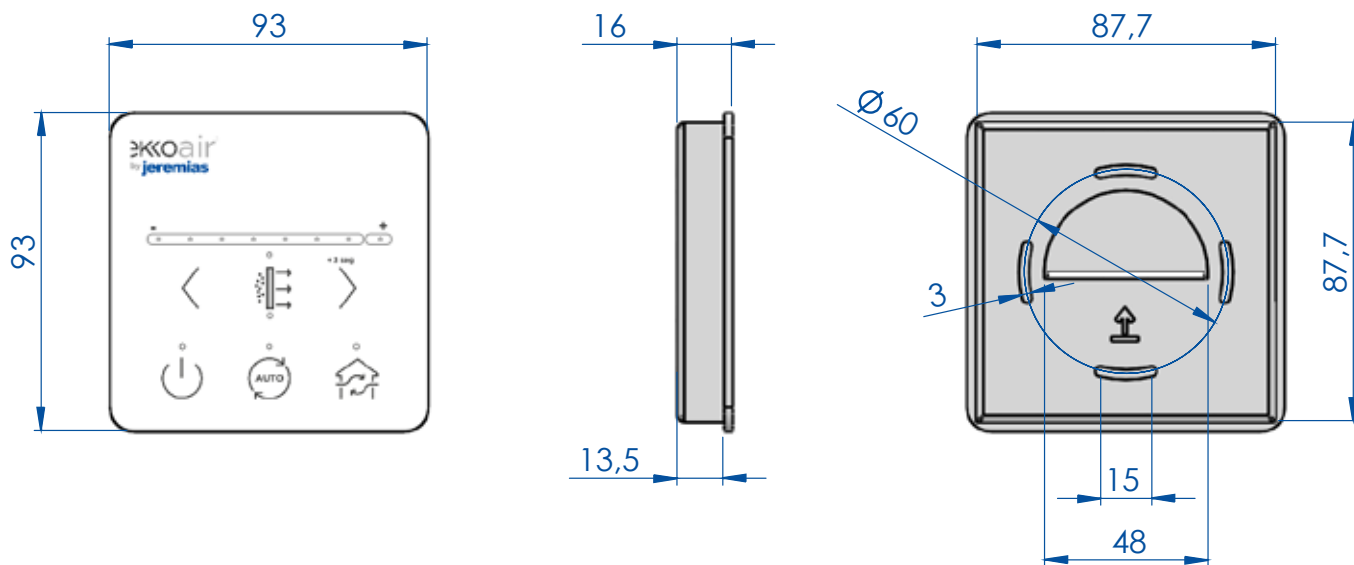

B) Abrir el controlador

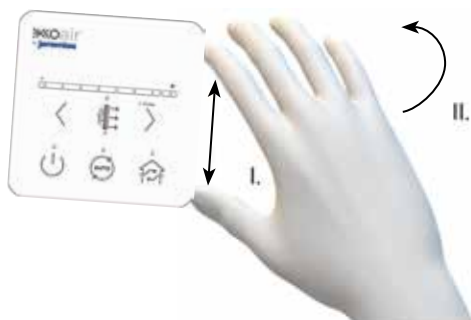

C) Pasar los cables

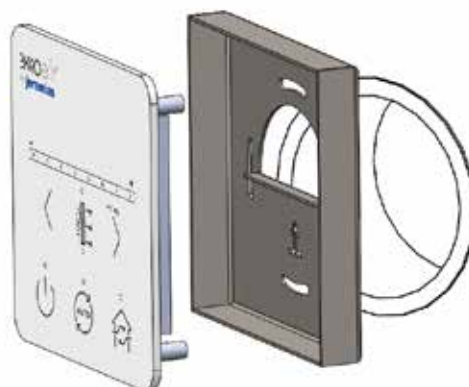

D) Fijar la carcasa a la pared

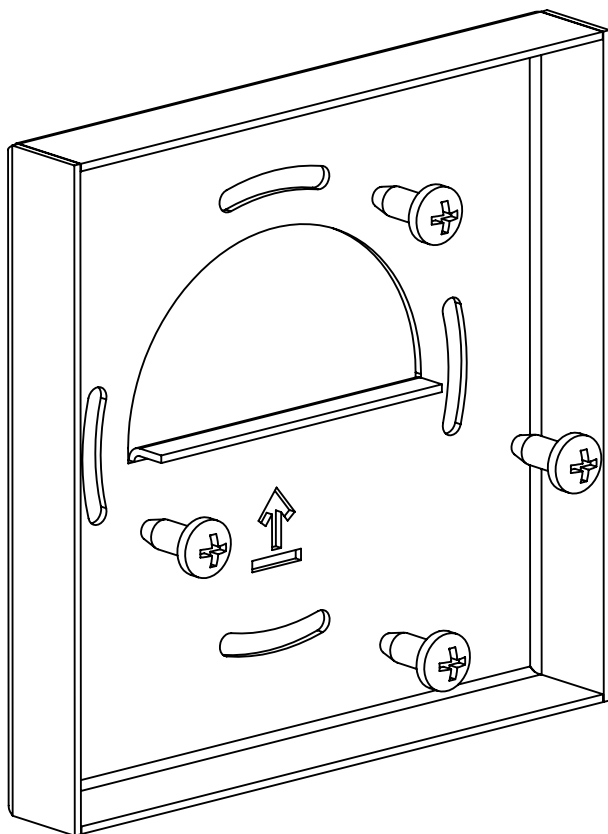

E) Conexión del Mando de Control

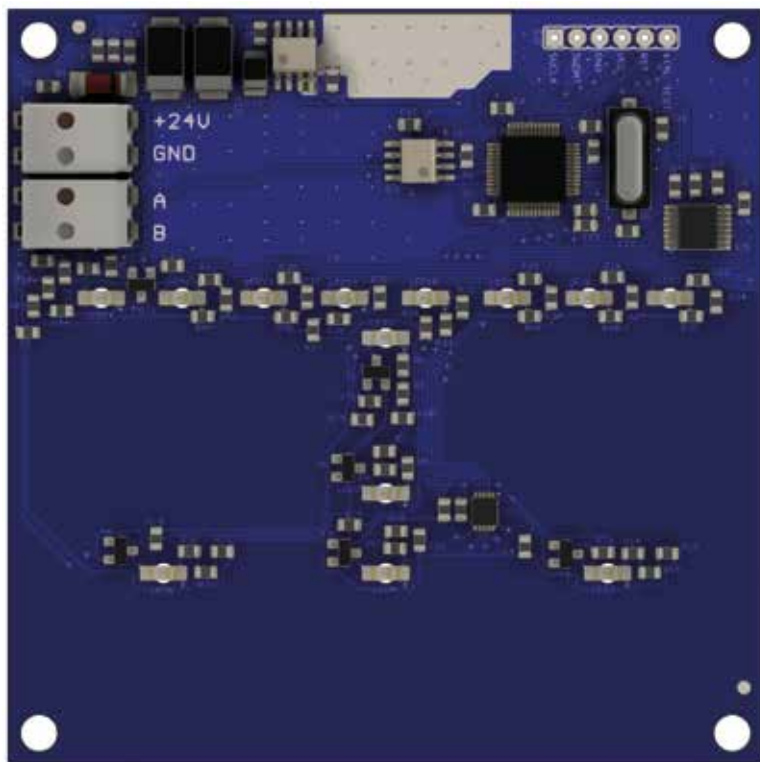

+24v: Marrón y marrón blanco
GND: Naranja y naranja blanco
A: Azul y azul blanco
B: Verde y verde blanco



Cable red incluido con el mando de control

8. PUESTA EN MARCHA

Una vez que tengamos el GENIUS instalado, es importante seguir una serie de pasos para poner en marcha el sistema de manera correcta. En primer lugar, encendemos el GENIUS utilizando el interruptor de encendido/apagado ubicado en el recuperador. Cuando activamos este interruptor, los LED del control remoto se iluminarán durante un segundo, seguido por el parpadeo de los botones de encendido bypass, estado de los filtros y funcionamiento automático. Dejamos transcurrir 30 segundos antes de presionar el botón de encendido en el control remoto durante 3 segundos. En ese momento, la unidad empezará a funcionar a velocidad 4.

Si deseamos verificar el estado de funcionamiento del GENIUS, simplemente debemos tocar cualquiera de los botones táctiles en el control remoto para que se muestren las funciones activas y la velocidad a la que está operando.

Funciones del controlador

1. Estados de funcionamiento del controlador:

a) Modo de reposo - modo de funcionamiento normal

- i. Sólo se muestra el estado de funcionamiento - la unidad está encendida y el LED ON/OFF de la unidad está encendido (señalización - posición E). La unidad es completamente funcional, funciona según los ajustes del usuario.

b) Modo de control - 1 clic sobre cualquier botón

- i. Muestra las funciones activas y los ajustes de la unidad (rendimiento de ventilación). La visualización dura unos 4 segundos, después el controlador vuelve al modo de reposo.

c) Modo de ajuste de la unidad - 2 clics

El ajuste o la activación de algunas funciones sólo es posible desde este modo. La activación del modo de ajuste se realiza haciendo doble clic en el botón correspondiente para el que desea cambiar la función.

2. Esquema del controlador

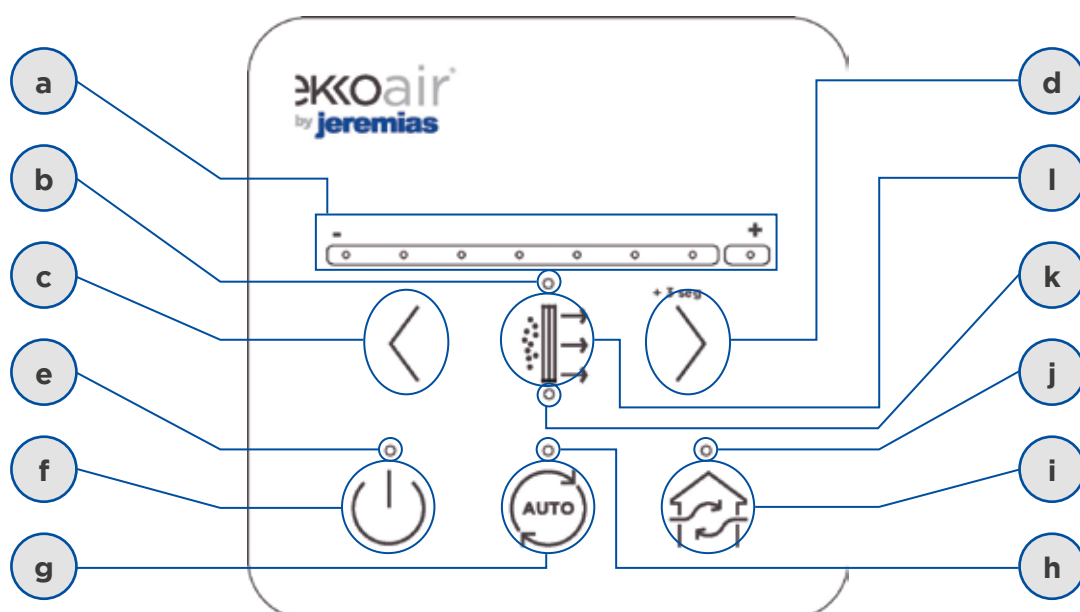

3. Descripción de los botones y su funcionalidad:

a) Visualización del ajuste del caudal de la unidad mediante LEDs.

- i. 1. hasta 7. LED - caudal estándar.
- ii. Primer LED - señalización de conexión del modo EXT1 - intermitente - ATENCIÓN el modo EXT1 funciona y se señaliza durante 1 minuto después de desconectarlo.
- iii. Octavo LED
 - Señalización de activación del modo Boost - parpadeo corto.
- iv. Señalización de activación del modo EXT2 - parpadeo largo - ATENCIÓN El modo EXT2 funciona y se señaliza durante 1 minuto después de desconectarlo.

b) Señalización del modo de ajuste del nivel de caudal LED diodo 1 a 7 - intermitente

c) Botón de reducción del caudal de la unidad “ < ”

d) Botón de aumento del caudal de la unidad “ > ”

- i. Pulsando aumento el caudal de la unidad.
- ii. Pulsando durante aprox. 3 segundos, inicio la funcionalidad Boost durante 1 minuto. (breve parpadeo de 8 LEDs) y lo apagaremos pulsando 3 segundos el mismo botón nuevamente.

e) Señalización ON / OFF (f)

- i. Si está encendido - unidad en funcionamiento.
- ii. Si parpadea rápidamente - la unidad se apaga con un “corto OFF” (la unidad se apaga, después del enfriamiento, pero funciona al caudal mínimo), se inicia el enfriamiento automático.
- iii. Si parpadea lentamente - la unidad se apaga con un “OFF largo” (la unidad se apaga, se detiene después del enfriamiento), se inicia el enfriamiento automático
- iv. Si no se enciende - la unidad se apaga según OFF.

f) Botón ON /OFF

- i. Pulsando “corto OFF” durante aprox. 3 segundos - el aparato inicia automáticamente el enfriamiento necesario (aprox. 3 min), la señalización (e) parpadea rápidamente. Después del enfriamiento, la señalización (e) se apaga, funciona al caudal mínimo.
- ii. Pulsando “largo OFF” durante aprox. 6 segundos - el aparato inicia automáticamente el enfriamiento necesario (aprox. 3 min), la señalización (e) parpadea lentamente. Después del enfriamiento, la señalización (e) se apaga, el aparato se desconecta.

Si el aparato está apagado (la señalización e) no está encendida - pulse durante aprox. 3 segundos para encender el aparato. El aparato vuelve al modo en el que se encontraba antes de apagarse. CUIDADO con el arranque de las funciones EXT1 o EXT2 mientras la unidad está apagada. Tras el arranque, el comportamiento de la unidad será acorde con la funcionalidad EXT1 o EXT2 activada.

g) Botón de encendido/apagado del modo automático - control según los sensores AQS

- i. Estado por defecto - señal apagada h) - modo manual activo, la unidad no funciona según los sensores AQS
 - La unidad funciona con el caudal establecido (a) por el usuario.
- ii. Si pulso el botón doble clic:
 - La señal h) se enciende - modo automático activo - regulación según AQS
 - a. La unidad reacciona con un control suave a la necesidad de ventilación - según los sensores en tiempo real:
 - i. Tras alcanzar el valor de la concentración de las sustancias controladas, la ventilación se conecta al caudal mínimo:

- ii. CO₂ – 800ppm,
 - iii. HR – 65%.
 - iv. Si no se consigue disminuir la concentración de las sustancias controladas en la habitación, la regulación de la unidad aumenta el caudal hasta el valor máximo de caudal fijado por el usuario.
 - v. La regulación de la unidad vuelve a reducir suavemente el caudal a medida que disminuye la concentración.
 - vi. El objetivo del control - ventilación, es encontrar el grado ideal de ventilación (caudal) en función de la concentración de la sustancia controlada en el local ventilado. Por esta razón, la unidad puede ventilar durante mucho tiempo hasta alcanzar el límite seguro de concentración o la ventilación completa de la sustancia controlada.
 - vii. Una vez alcanzada la reducción de la concentración al valor establecido, la ventilación se desconecta y pasa al modo de espera:
 - viii. CO₂ – 700ppm,
 - ix. HR – 60%.
 - x. Cuando hay una demanda de ventilación de varios sensores, el control da prioridad al sensor con mayor demanda de ventilación.
- Señalización h) parpadea - no hay ningún sensor AQS conectado o el sensor AQS está averiado.

i) Botón con funcionalidad:

- i. By-Pass
 - La señalización j) se enciende - la función de By-Pass está activada.
 - a. Versión con By-Pass automático (GENIUS).
 - i. El By-Pass se activará en caso de que se cumplan las condiciones del By-Pass (Pag.10):
 - 1. El By-Pass se desactiva manualmente.
 - La señalización j) parpadea - no se puede iniciar la función de By-Pass.
 - a. La unidad está en protección anticongelante, la función no puede iniciarse.
 - La señalización j) apagada - la función By-Pass está desactivada.
- ii. Bloqueo para niños - protección contra el uso no autorizado:
 - a. Pulse el botón de bypass durante aprox. 6 seg.
 - b. Los LED j), h) b) parpadearán 3 veces.
 - c. No se puede ajustar nada en el regulador, el estado se señala mediante 1 parpadeo de los LEDs j), h), b).
 - d. ATENCIÓN Las funciones EXT1 y EXT2 siguen activas.
 - Desactivación del bloqueo para niños.
 - a. Pulse la tecla durante aprox. 6 seg.
 - b. Los LEDs j), h) b) parpadearán 3 veces.
 - c. El regulador vuelve a estar activo.

k) Señalización de obstrucción del filtro

- i. El LED rojo parpadea, es necesario la limpieza o cambio de ambos filtros.
- ii. Después de aproximadamente 4400 horas (1/2 año) de funcionamiento de la unidad.
- iii. La función de la unidad no está limitada en modo alguno.
- iv. Reajuste del recuento de filtros.
 - 1. Pulse simultáneamente los botones g) e i) hasta que se apague el LED rojo.

Tabla de errores

Tabla de errores			
Número de error	Mensaje de error	Posible causa de fallo	Localización y corrección de fallos
1	La unidad no arranca	El cable de alimentación no está conectado	Comprobar la conexión a la red/Comprobar la activación del elemento de seguridad
		El interruptor principal está en la posición 0	Ajuste el interruptor a la posición 1
		No se desarrolló todo el proceso de carga del controlador	Apague la unidad con el interruptor principal y encienda la de nuevo, espere hasta que el controlador haya terminado de cargar-el controlador deja de parpadear.
2	La luz indicadora roja sobre el signo del Filtro parpadea	indicación de obstrucción de filtros	Reemplace el filtro
3	No hay salida de ventilación o baja, incluso cuando la unidad está configurada a la máxima potencia.	Filtro obstruido	Reemplace el filtro
		Tuberías obstruidas o salidas del intercambiador	Inspeccione las salidas del aparato o las tuberías en busca de algún tapón que impida la libre circulación del aire
4	La unidad empezó a ser demasiado ruidosa	Filtro obstruido	Reemplace el filtro
		Distribución del ventilador configurada incorrectamente	Ponte en contacto con el proveedor
		Rodamiento defectuoso	Ponte en contacto con el proveedor
5	El calentamiento eléctrico externo de la unidad no calienta (precalentamiento, recalentamiento)	Filtro obstruido	Reemplace el filtro
		Distribución del ventilador configurada incorrectamente	Compruebe y limpie la unidad
		Salidas de la unidad obstruidas	Apague la unidad desde el interruptor principal y espere 5 minutos antes de encenderlo nuevamente compruebe visualmente la protección térmica y si no se soluciona póngase en contacto con el proveedor.
6	No se puede activar la función de enfriamiento nocturno-bypass. El botón de señalización parpadea 3 veces y la función no se enciende.	No cumple los requisitos de inicio de la función la temperatura exterior es demasiado baja	Espera a que suba la temperatura de exterior la función solo esta activa a la temperatura programada
7	la función de bypass no se puede activar todos los diodos parpadean una vez (en los botones 6,4,7,10), la función no se enciende.	Modo BOOST activado	Esperar a que termine la función BOOST y apagarla como se explica en el funcionamiento
		Función de bloqueo infantil activada	Apague la función de bloqueo infantil
8	El modo BOOST no se puede activar los diodos parpadean 1 o 3 veces de los leds (6,4,7,10)	3 parpadeos temperatura muy baja del exterior.	Esperar a que suba la temperatura exterior
		1 parpadeo función de bloqueo infantil activado.	Apague la función de bloqueo infantil
9	El modo automático no se puede activar cuando se pulsa el botón parpadea 3 veces	3 parpadeos la unidad no es equipada con ningún sensor	Compruebe si tienes el sensor conectado/Compruebe si el cableado esta bien.
10	cuando se pulsa cualquier función los leds parpadean una vez	Función de bloqueo infantil activada	Desactivar la función de bloqueo infantil
11	La unidad esta inoperable y los leds del control de velocidad del intercambiador parpadean constantemente	Los leds 1,2,3,4 parpadean (ventilador de impulsión)	
Los leds 5,6,7,8 parpadean (ventilador de extracción)		Apague la unidad en el panel de control y el interruptor principal, deje la unidad apagada durante aproximadamente 10 segundos-reinicie la unidad	
Los leds 3,4,5,6 parpadean (sensor antihielo defectuoso)		Si el error persiste después de reiniciar la unidad póngase en contacto con el proveedor de la unidad.	

9. CALIDAD DEL AIRE - SONDAS

El GENIUS puede disponer de distintos accesorios:

- Sonda CO₂ (no incluido)
- Sonda Humedad (no incluido)



El GENIUS dispone de la posibilidad de instalar una sonda CO₂. La Unidad supervisa los niveles de dióxido de carbono (CO₂) presentes en el aire interior de la vivienda. Esta mide el CO₂ en las distintas habitaciones y transmite sus mediciones al sistema GENIUS. La Unidad tiene la capacidad de ajustar y modificar el flujo de ventilación de manera apropiada para asegurar la calidad del aire interior, en consonancia con la información proporcionada por la sonda de CO₂.



La sonda de humedad relativa se encarga de supervisar el nivel de humedad relativa en el aire dentro de la vivienda. Realiza mediciones de la humedad en áreas propensas a la humedad y luego transmite estos datos al GENIUS. La Unidad tiene la capacidad de ajustar y modificar el flujo de ventilación según corresponda para mantener la calidad del aire interior en base a la información proporcionada por la sonda de humedad relativa.

Conexión de salidas externas

- Negativo 0V
- Positivo 24V
- Señal de 0-10V
- Resistencia de entrada analógica 100kΩ

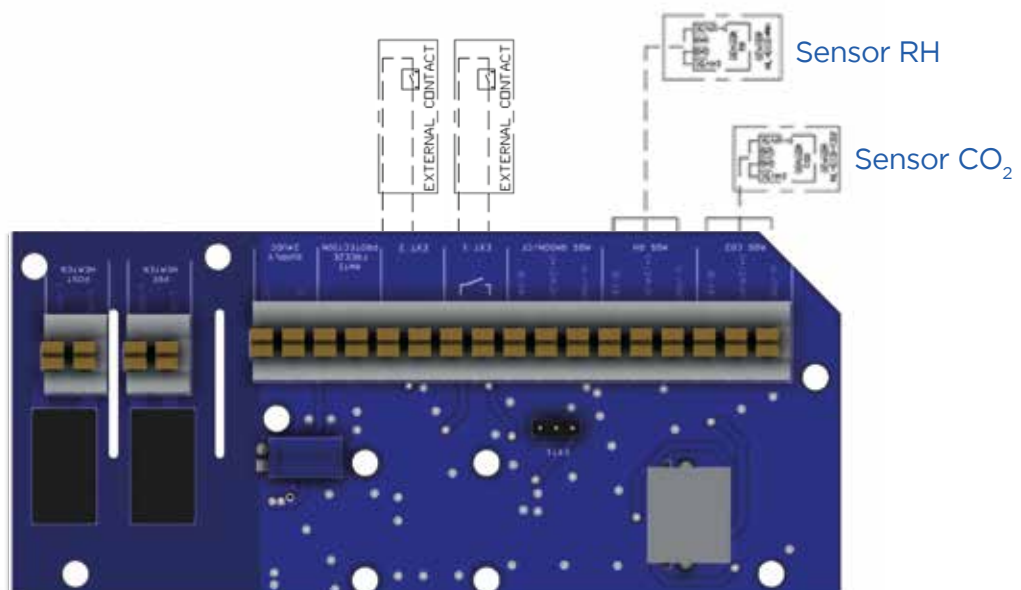

10. MANTENIMIENTO

- **Si los filtros no se sustituyen (limpian) correctamente, la funcionalidad de la unidad puede verse reducida.**
- Nunca haga funcionar la unidad sin filtros de aire, el recuperador puede resultar dañado.
- **CAMBIO O LIMPIEZA DE LOS FILTROS (PARA EL USUARIO)**
- Antes de iniciar cualquier trabajo de mantenimiento, debe desconectarse la alimentación eléctrica. Durante la instalación, debe asegurarse el interruptor para que no pueda volver a ser conectado por una persona no autorizada.
- La unidad está equipada con una cuenta atrás de obstrucción del filtro durante aprox. 6 meses (aprox. 4400 horas). La cuenta atrás indica el funcionamiento real del aparato.
- La obstrucción del filtro depende del entorno en el que funciona el aparato. Especialmente, de la suciedad del aire circundante: cuantas más partículas de polvo contenga el aire, antes se obstruirá la caja del filtro. Por lo tanto, cuando se indique la obstrucción de los filtros, considere siempre la posibilidad de sustituirlos.
- El control de sustitución de filtros se indica en el panel de control mediante un LED rojo parpadeante debajo de la de función de filtro.
- Antes de empezar a sustituir los filtros, asegúrese de que dispone de filtros nuevos:
 - Filtro M5
 - Filtro F7
- Utilizando las correas de tela, retire las tapas de plástico de la tapa de la unidad.
- Extraiga los filtros, compruébelos y/o sustitúyalos por un filtro nuevo.



1 RETIRE LAS TAPAS DE LOS FILTROS CON LAS CORREAS

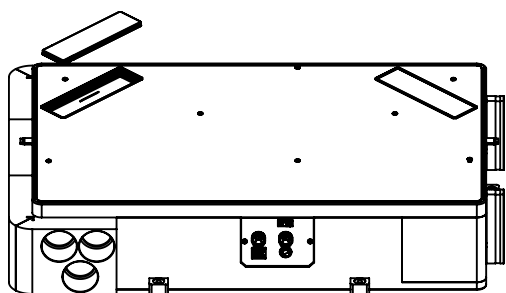

2 EXTRAIGA LOS FILTROS UTILIZANDO LOS SOPORTES

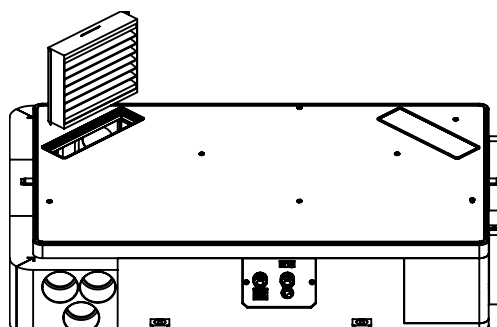

3 INSERTA NUEVOS FILTROS

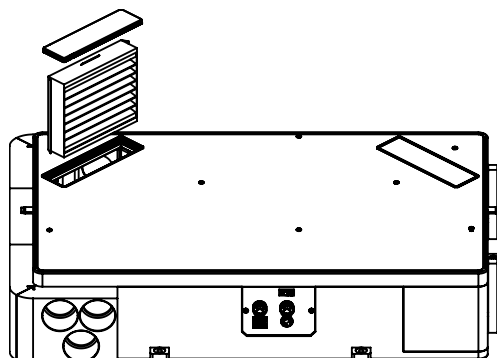

10.1 MANTENIMIENTO DEL INTERCAMBIADOR (PARA EL INSTALADOR)

Inspección visual y limpieza del intercambiador de calor

- A continuación, inspeccione visualmente y limpie el intercambiador de recuperación de calor (posición 12).
- Aspire el intercambiador con un aspirador o utilice el accesorio de cepillo del aspirador. Aspire siempre el intercambiador por el extremo para eliminar el polvo fino.
- Deberá realizarse una vez al año como mínimo.

1 Retirar la tapa de los filtros

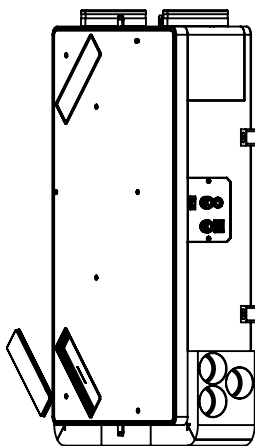

2 Estirar del filtro hacia afuera

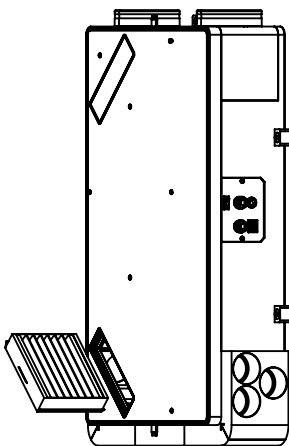

3 Desatornillar la tapa exterior

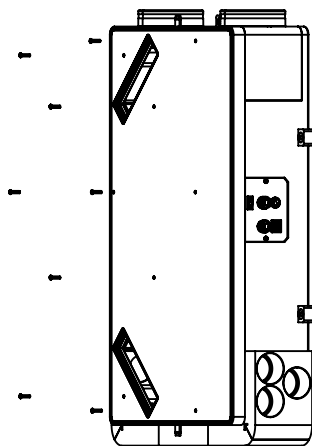

4 Retirar la tapa exterior y el polipropileno frontal de la Unidad, dejando el interior al descubierto



5 Retirar el intercambiador

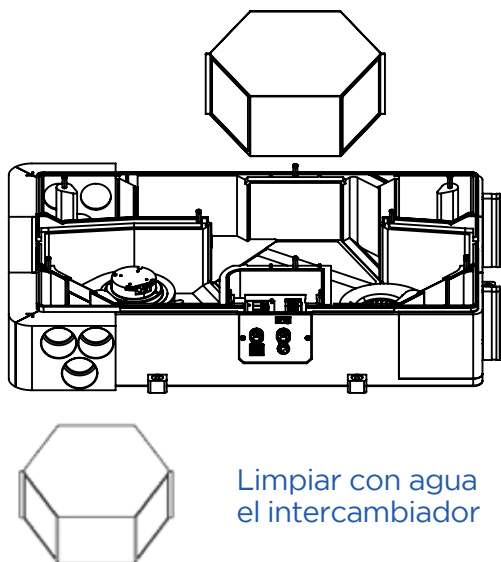

- Trate el intercambiador de calor desmontado con un producto desinfectante o antibacteriano adecuado para limpiar y desinfectar aluminio y plástico. Deje secar bien el intercambiador de calor antes de volver a colocarlo en el aparato.
- No utilice herramientas afiladas ni cepillos de cerdas duras para limpiar el intercambiador de calor. Evite el lavado a presión y los productos químicos. El intercambiador de calor podría sufrir daños permanentes.
- Después de la limpieza, vuelva a insertar el intercambiador de calor en el cuerpo del aparato.

11. VISTA DEL DESPIECE

Vista del despiece		
Nº	Descripción GENIUS	Unidades
1	Bocas Orientables Ø 160	4 unidades
2	Esquina Multibocas Orientables Ø 75	2 unidades
3	Tapa delantera	1 unidad
4	Polipropileno frontal	1 unidad
5	Ventilador de bajo consumo	2 unidades
6	Intercambiador de alto rendimiento	1 unidad
7	Lengüetas de sujeción	8 unidades
8	Desagüe de condensados	4 unidades
9	Filtro de altas prestaciones	2 unidades
10	Tapa de Filtro	2 unidades
11	Chapa de conexiones	1 unidad
12	Placa de conexión electrónica	1 unidad
13	Compuerta By-Pass %100 automática	1 unidad

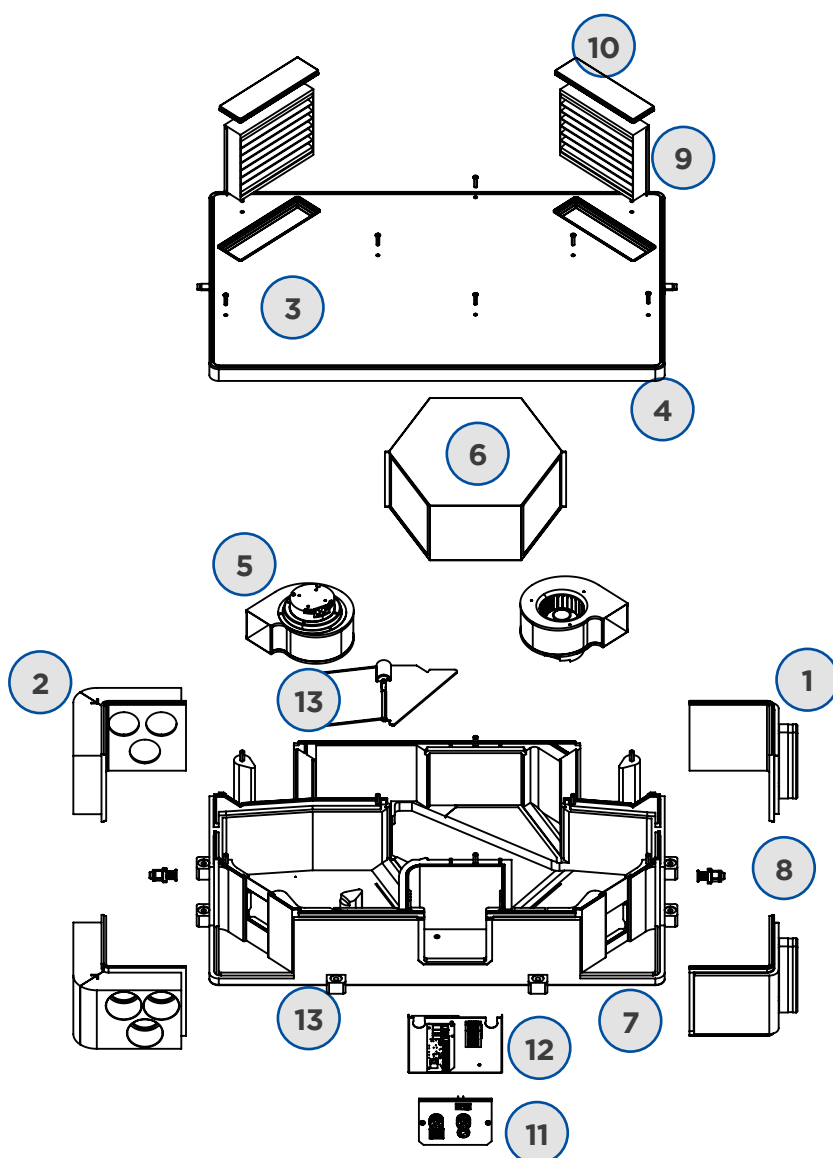

12. CERTIFICADO DE GARANTÍA

La garantía por unidad es válida de acuerdo con la normativa legal. La garantía sólo se aplica si se han seguido todas las instrucciones de instalación y mantenimiento. La garantía cubre defectos de fabricación, defectos de material o defectos de funcionamiento del aparato. No garantizamos la idoneidad del uso de la unidad para fines especiales, la determinación de la idoneidad es totalmente competencia del cliente.

La garantía no cubre los defectos causados por:

- Manipulación incorrecta
- Durante el transporte (daños causados por el transporte - la compensación económica debe resolverse con el transportista),
- Incumplimiento de las condiciones de servicio,
- Conexión o protección eléctrica incorrecta,
- Funcionamiento incorrecto,
- Intervención en el producto,
- Desgaste normal,
- Debido a una catástrofe natural.
- Ausencia o incorrecto mantenimiento de la unidad

Si se reclama la garantía, es necesario presentar un informe (proporcionado en la documentación del producto) que contenga:

- Datos del reclamante/empresa,
- Factura de venta,
- Descripción detallada del defecto,
- Datos sobre la protección del enchufe,
- Foto de la etiqueta de fabricación del producto y, en su caso, número de serie,
- Foto del lugar de instalación del producto,
- Valores medidos del producto: temperatura del aire, tensión, corriente.

Tanto en caso de garantía como de servicio postgarantía, póngase en contacto con el proveedor o la empresa instaladora que realizó la instalación. El método de tramitación de una reparación en garantía se lleva a cabo en el lugar de instalación de la unidad o según lo acordado. El método de resolución de las reparaciones en garantía queda exclusivamente a discreción del centro de servicio de la empresa. La parte reclamante recibirá una declaración por escrito sobre el resultado de la reclamación - reparación en garantía. En caso de reclamación injustificada, todos los gastos relacionados con dicha reclamación correrán a cargo del reclamante.



GENERAL

La venta y entrega está sujeta a las siguientes condiciones. Cualquier acuerdo colateral, diferencias y seguros requeridos deberán ser confirmados en documento escrito.

Para la formalización expresa de cualquier pedido, es preciso haber recibido en Jeremias dicho pedido por escrito o en su defecto recibir del cliente la confirmación del mismo a través de la firma y sello del documento oficializado como pedido en Jeremias.

Las condiciones de compra del cliente no son objeto de acuerdo incluso en el caso de no oposición expresa a las mismas.

En caso de acuerdo ocasional de condiciones especiales para un pedido en particular, se indicarán en el pedido en cuestión.

En el caso de precisar un pedido de material con diseño y fabricación de piezas especiales, estas deberán de ir acompañadas de un plano o dibujo realizado por el cliente, o en su defecto se requerirá la firma y sello del cliente en señal de conformidad en el plano diseñado por Jeremias.

Estas piezas especiales no serán, en ningún caso, susceptibles de anulación o devolución una vez confirmadas por el cliente.

Las condiciones de pago y entrega son de obligado cumplimiento para todos los contratos debido a las presentes y futuras relaciones comerciales establecidas.



PRECIOS Y CONDICIONES

Los precios publicados en esta tarifa son precios indicativos para mercancía puesta en fábrica, que sustituyen y anulan todos los anteriormente publicados, y no constituyen oferta alguna por parte de JEREMIAS España, S.A.U.

Los precios en factura serán los que estén en vigor a la fecha de la entrega del material.

Impuestos no incluidos en los precios publicados en la tarifa.

El precio y pago serán concretados en cada caso por las partes y confirmados por escrito.



TRANSPORTE

JEREMIAS España, S.A.U. no emitirá cargos logísticos a expediciones de importe neto superior a 1.000€ en península y 2.500€ en Canarias, Baleares, Ceuta, Melilla y Portugal.

En el caso de que el importe del pedido fuera inferior a lo arriba detallado, el cliente deberá informar a JEREMIAS España, S.A.U. la agencia de transporte susceptible de su interés para la realización del envío y se remitirá el material a portes debidos o se cargarán en factura. En su defecto JEREMIAS España, S.A.U. se reserva el derecho a enviar los pedidos por su agencia habitual incluyendo en la factura del cliente los portes de dicha expedición.

Si la entrega del material debe realizarse en una obra en concreto, será el cliente quien deberá tomar las medidas oportunas a fin de garantizar la correcta recepción de la mercancía y la óptima y rápida localización del lugar de entrega de cara al transportista.

En caso de producirse estancias prolongadas del material en las naves del operador logístico y/o inmovilización de vehículos, los costes derivados deberán ser asumidos por el cliente.



RESERVA DE LA PROPIEDAD

La entrega de material se realiza con las siguientes reservas:

Toda la mercancía servida al cliente o dirección de envío requerida, es propiedad exclusiva de JEREMIAS España, S.A.U. hasta que no haya sido cobrada en su totalidad, acorde a la factura emitida.

La reserva de la propiedad es un seguro de cara a las facturas en curso. En caso de incumplimiento de pago por parte del cliente en las condiciones de pago acordadas, JEREMIAS España, S.A.U. tendrá el derecho de suspender las entregas pendientes, así como anular los pedidos en curso de dicho cliente.



RESERVA DE DOMINIO

La venta de los bienes se realiza con reserva de dominio a favor de Jeremias España S.A. hasta el pago íntegro de su precio en las condiciones establecidas. En caso contrario, el vendedor tendrá derecho a retirar el material adquirido en cualquier momento. La aceptación de ofertas por el cliente supone la entrada en vigor de la misma con carácter de contrato, con las consiguientes obligaciones para con Jeremias España S.A.U. y para con el cliente aceptante.



ENVÍO Y PELIGRO DE TRANSICIÓN

Se recomienda al cliente la comprobación del perfecto estado de los precintos, embalajes y material al retirar el pedido del transportista. En caso de anomalía alguna se deberá remitir notificación escrita a JEREMIAS España, S.A.U. en el **plazo máximo de 24 horas** desde la recepción del material, así como notificarlo en el albarán del transportista, o al menos firmarlo con reservas. A partir de este plazo, JEREMIAS España, S.A.U. no se responsabilizará de posibles incidencias futuras.

Las reclamaciones por falta de material serán únicamente aceptadas a trámite cuando se notifiquen por escrito a JEREMIAS España, S.A.U. en el plazo máximo de 24 horas desde la recepción del material.

No se admiten devoluciones de las piezas especiales fabricadas bajo pedido. Todas las reclamaciones susceptibles de cambio, reparación de material o devolución deberán ser obligatoriamente tramitadas por escrito mediante solicitud previa. El documento de aprobación de JEREMIAS España, S.A.U. debidamente firmado y sellado por el cliente en señal de conformidad, se acompañará de copias de factura y albarán del envío original.

Sin este documento oficial firmado y sellado por JEREMIAS, ninguna devolución será susceptible de ejecución.

Solo se aceptarán aquellas devoluciones remitidas a portes pagados.

Cuando una devolución es aprobada en firme, JEREMIAS España, S.A.U. efectuará el abono de dicho material en las condiciones en las que se cobró, deduciendo del mismo un porcentaje no inferior al 20% en concepto de manipulación, chequeo e inspección del material, control de calidad y recuperación sobre el valor neto del producto.



GARANTÍA

Todos los artículos JEREMIAS España, S.A.U. están totalmente garantizados contra defectos de material o fabricación. La garantía cubre el cambio o reparación de las piezas defectuosas, así como los portes que se originen, siempre y cuando los defectos no sean causados por un uso anormal.

JEREMIAS España, S.A.U. no se responsabiliza del incumplimiento de entregas en los supuestos de caso fortuito o de fuerza mayor, tales como inundaciones, incendios, huelgas totales o parciales, etc.

Las cantidades preparadas para ser entregadas en el momento de producirse el supuesto caso fortuito o de fuerza mayor, deberán ser aceptadas por el cliente.



DAÑOS TRIVIALES

JEREMIAS no admite responsabilidades por daños triviales.



PLAZOS DE ENTREGA

Los plazos de entrega son de carácter exclusivamente orientativo y JEREMIAS España, S.A.U. no se hará responsable de los daños o perjuicios derivados de posibles retrasos.

Y en ningún caso, un retraso en la entrega puede suponer una penalización para JEREMIAS España S.A.



FABRICACIÓN ACORDE A INSTRUCCIONES DEL CLIENTE

JEREMIAS no asume responsabilidad alguna ni ofrece garantías de funcionamiento para productos fabricados bajo orden y diseño del cliente.

El cliente siempre exonerará a JEREMIAS España, S.A.U. ante reclamaciones declaradas por terceros como consecuencia de posibles daños causados por dichos productos, incluyendo esta responsabilidad de producto, siendo excepción el caso en el que el daño haya sido causado por JEREMIAS España, S.A.U. con negligencia o intento de ello.



L.O.P.D.

Los datos personales suministrados por el cliente se mantendrán con máxima confidencialidad en los archivos de JEREMIAS España, S.A.U. conforme a la RGPD 2018, referente a la protección de datos personales.

Para la corrección y/o validación de sus datos podrá contactar con nosotros a través de info@jeremias.com.es



JURISDICCIÓN

JEREMIAS España, S.A.U. y sus clientes se someterán expresamente a la Jurisdicción de los Tribunales y Juzgados de Bilbao, con renuncia a cualquier otro fuero o jurisdicción.

jeremias[®]
CHIMNEY SYSTEMS

JEREMIAS se reserva el derecho a modificar la información contenida en este documento sin previo aviso.

USA | Ukraine | UK | UAE | Turkey | Tunisia | South Korea | Switzerland | Sweden | Spain | South Africa | Slovenia | Slovakia | Serbia | Saudi Arabia | Russia | Romania | Qatar | Portugal | Poland | Norway | Netherlands | Mexico | Malta | Luxembourg | Lithuania | Liechtenstein | Lebanon | Latvia | Kazakhstan | Japan | Italy | Ireland | Hungary | Greece | Germany | France | Finland | Estonia | Denmark | Czech Republic | Croatia | Colombia | Bulgaria | Brazil | Belgium | Belarus | Austria | Arabi | Argentina

Jeremias España S.A.U.
Fábrica y Oficinas Centrales

P.I. Mallabiena 3-4
48215 Iurreta
Tlf: +34 946 301 010
info@jeremias.es

Madrid

C/ Azalea 1, Miniparc Bloque F
28109 Madrid
Tlf: +34 910 748 802
madrid@jeremias.es

Barcelona

Carrer Porvenir, 48,
08912 Badalona
Tlf: +34 934 644 184
catalunya@jeremias.es